

WORKERS' BOX 組み立て方

本体は厚い紙でできていますので、組み立ての際、少し力が必要です。手順に沿ってゆっくり、丁寧に折っていただくと美しく仕上がります。

ダンボールの切り口で手を切らないように注意してください。

1 内側をひらいて置きます。

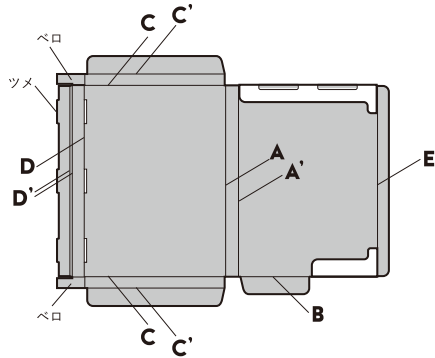

2 本体を押さえながら A、A' を内側に 90 度折ります。

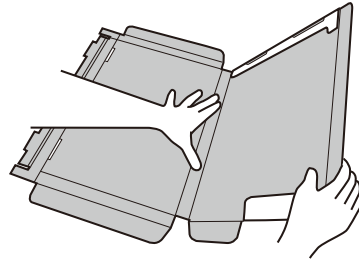

3 B を内側に 180 度 体重をかけてしっかり折ります。

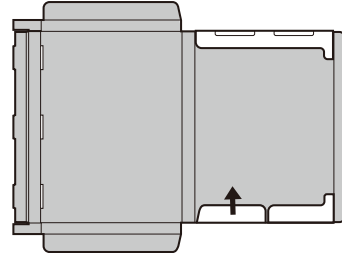

4 C、C' の順で内側に 180 度 体重をかけてしっかり折ります。

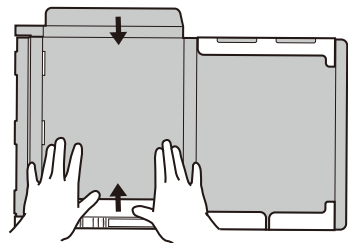

5 C を一旦ひらいて、同じように D を内側に 180 度しっかり折ります。

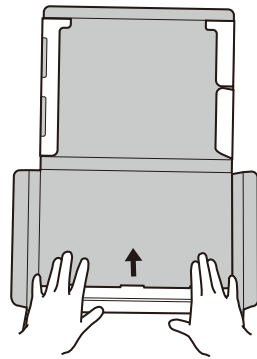

6 D を一旦ひらいて、D' の 2 本の線を まとめて一折りしておきます。

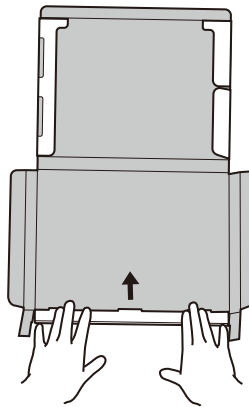

7 2 か所のペロを D と平行になるように 内側に 90 度折ります。

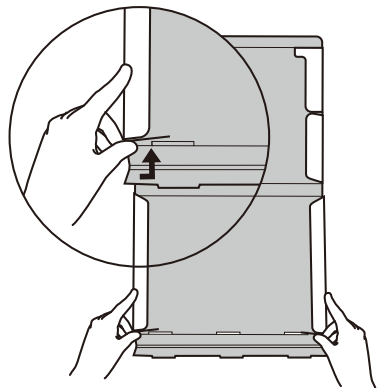

8 ペロを包みながら D' を折りこみ、ツメを穴に差しこんで固定します。

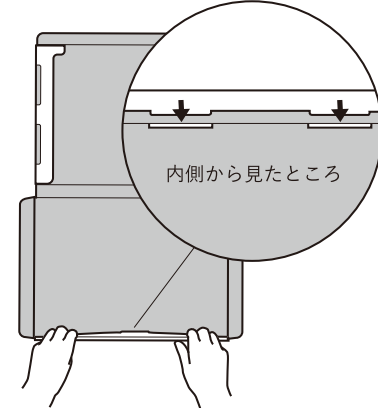

うまく固定できない場合は 右ページの Q1 をご確認ください。

9 E を 軽め に折って、フタを閉めます。

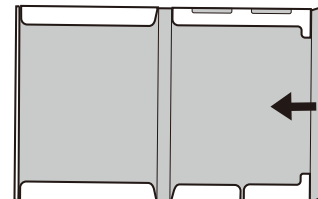

⚠ 強く折りすぎるとフタが開きやすくなる ことがありますのでご注意ください。

10 表紙や背表紙にプロジェクト名を 書き込んだら完成です！

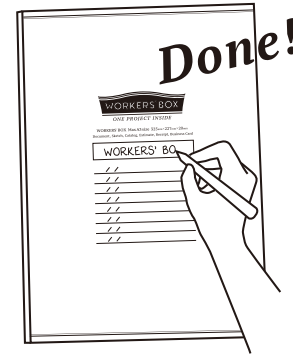

タテ置きができない場合は 底面のインデックスを ご利用ください。

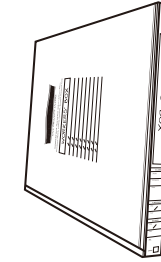

バインダーのご利用にあたって

左端から書類を差し入れ、右にスライドさせながら 固定してください。指を引っかけて持ち上げると 接着部がはがれる可能性があります。

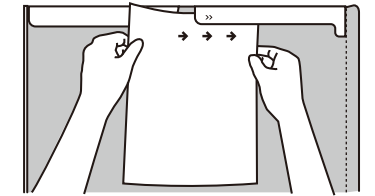

組み立てに関する Q&A

Q1 フタが浮いてしまう

A 左手全体で矢印の方向に押しこむように 力を入れてみてください。 背表紙の角(ココ)を鋭角にするイメージです。

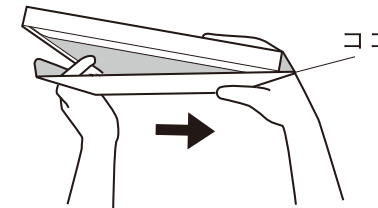

※サイトでも写真や動画で詳しく解説しています。

www.workers-box.com/kumitate

Q2 3 か所のツメの差し込みが しっかりと固定できない

A 下記の図のように持ち替えて、 固定できないところのツメを 穴の向こう側に押し出すイメージで 「グッ、グッ」と押ししてください。

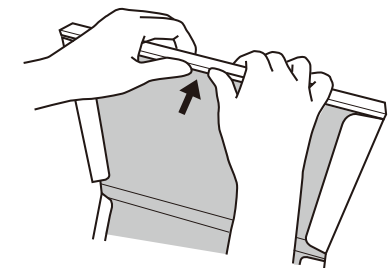

本製品につきまして

本製品はエコフレンドリーな再生紙でできています。 目視できるサイズの紙片が混ざっている場合がありますが、 紙の特性であることをご了承ください。

再生紙を使用しております関係で、 製造時期によって紙色が微妙に異なる場合がございます。 色味の統一に努めておりますが、 微妙な差異が生じる場合がございますこと、ご了承ください。

ご意見・ご要望がございましたらお気軽にご連絡ください。 組み立てのサポートもいたします。

www.workers-box.com/contact

「WORKERS'BOX」シリーズは ブランドサイトでお求めいただけます。

5冊ずつまとめて立てて保管できる「STAND」や 幅広タイプの「WIDE」等のラインナップをそろえ、 おトクな「まとめ買い」にも対応しています。

また「WORKERS'BOX」をより一層活用し、 お楽しみいただけるコンテンツも更新中。 ぜひアクセスしてみてください。

www.workers-box.com

